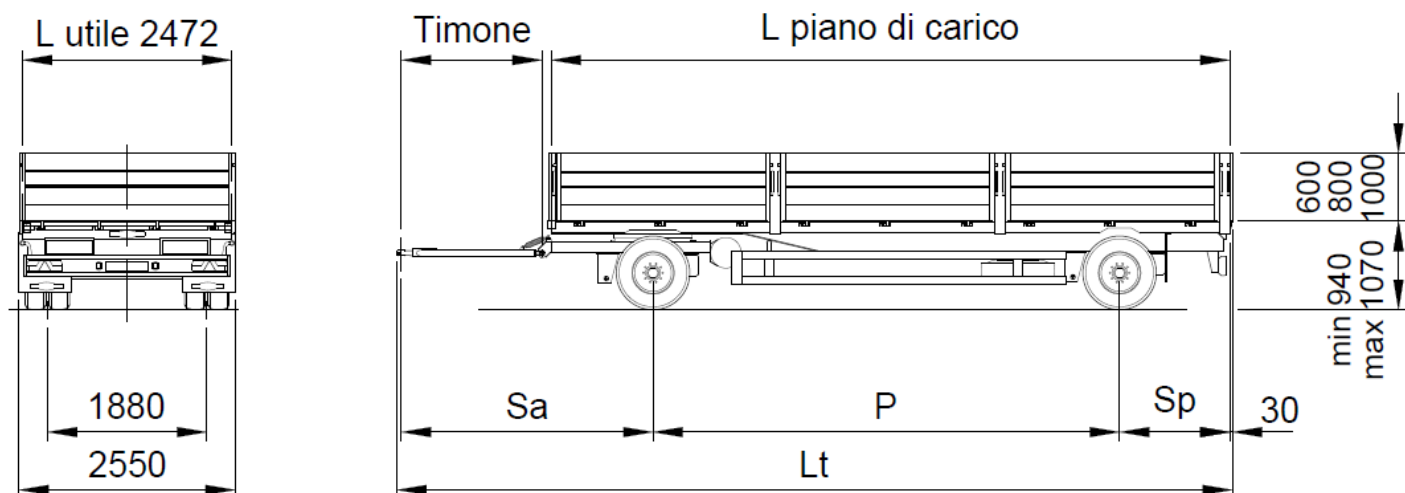

RIMORCHIO A 2 ASSI CASSONATO**ASSALI ROR**

L piano di carico (mm)	P (mm)	Sa (mm)	Sp (mm)	Timone* (mm)	Lt (mm)	Tara** (kg)	PTT (kg)
6300	4500	<u>2610</u> <u>2750</u> <u>2860</u>	950	<u>1730</u> <u>1870</u> <u>1980</u>	<u>8140</u> <u>8230</u> <u>8340</u>	3780	20000
6500	4500	<u>2710</u> <u>2850</u> <u>2960</u>	1050	<u>1730</u> <u>1870</u> <u>1980</u>	<u>8340</u> <u>8480</u> <u>8590</u>	3800	20000
7000	5000	<u>2710</u> <u>2850</u> <u>2960</u>	1050	<u>1730</u> <u>1870</u> <u>1980</u>	<u>8840</u> <u>8980</u> <u>9090</u>	3850	20000
7200	5000	<u>2710</u> <u>2850</u> <u>2960</u>	1150	<u>1730</u> <u>1870</u> <u>1980</u>	<u>8940</u> <u>9080</u> <u>9190</u>	3870	20000
7500	5500	<u>2710</u> <u>2850</u> <u>2960</u>	1050	<u>1730</u> <u>1870</u> <u>1980</u>	<u>9340</u> <u>9480</u> <u>9590</u>	3900	20000
7700	5500	<u>2710</u> <u>2850</u> <u>2960</u>	1150	<u>1730</u> <u>1870</u> <u>1980</u>	<u>9440</u> <u>9580</u> <u>9690</u>	3920	20000
8000	5500	<u>2980</u> <u>3120</u> <u>3210</u>	1300	<u>1730</u> <u>1870</u> <u>1980</u>	<u>9840</u> <u>9980</u> <u>10090</u>	3950	20000

Pneumatici standard	265/70 R19.5	255/60 R19.5
In alternativa	285/70 R19.5	

* Utilizzabile in alternativa il timone JOST allungabile 1400+600

** Configurazione con 9 pneumatici, 9 ruote in acciaio e portaruota di scorta a verricello.

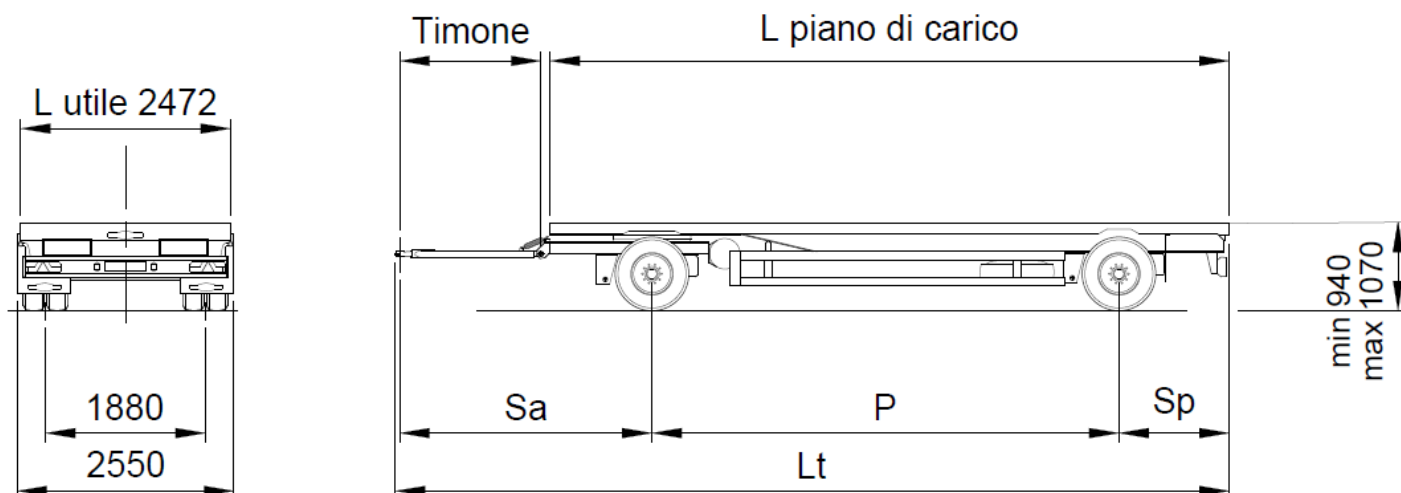
RIMORCHIO A 2 ASSI PIANALATO**ASSALI ROR**

L piano di carico (mm)	P (mm)	Sa (mm)	Sp (mm)	Timone* (mm)	Lt (mm)	Tara** (kg)	PTT (kg)
6300	4500	<u>2610</u> <u>2750</u> <u>2860</u>	950	<u>1730</u> <u>1870</u> <u>1980</u>	<u>8110</u> <u>8200</u> <u>8310</u>	3580	20000
6500	4500	<u>2710</u> <u>2850</u> <u>2960</u>	1050	<u>1730</u> <u>1870</u> <u>1980</u>	<u>8310</u> <u>8450</u> <u>8560</u>	3600	20000
7000	5000	<u>2710</u> <u>2850</u> <u>2960</u>	1050	<u>1730</u> <u>1870</u> <u>1980</u>	<u>8810</u> <u>8950</u> <u>9060</u>	3650	20000
7200	5000	<u>2710</u> <u>2850</u> <u>2960</u>	1150	<u>1730</u> <u>1870</u> <u>1980</u>	<u>8910</u> <u>9050</u> <u>9160</u>	3670	20000
7500	5500	<u>2710</u> <u>2850</u> <u>2960</u>	1050	<u>1730</u> <u>1870</u> <u>1980</u>	<u>9310</u> <u>9450</u> <u>9560</u>	3700	20000
7700	5500	<u>2710</u> <u>2850</u> <u>2960</u>	1150	<u>1730</u> <u>1870</u> <u>1980</u>	<u>9410</u> <u>9550</u> <u>9660</u>	3720	20000
8000	5500	<u>2980</u> <u>3120</u> <u>3210</u>	1300	<u>1730</u> <u>1870</u> <u>1980</u>	<u>9810</u> <u>9950</u> <u>10060</u>	3750	20000

Pneumatici standard	265/70 R19.5	255/60 R19.5
In alternativa	285/70 R19.5	

* Utilizzabile in alternativa il timone JOST allungabile 1400+600

** Configurazione con 9 pneumatici, 9 ruote in acciaio e portaruota di scorta a verricello.

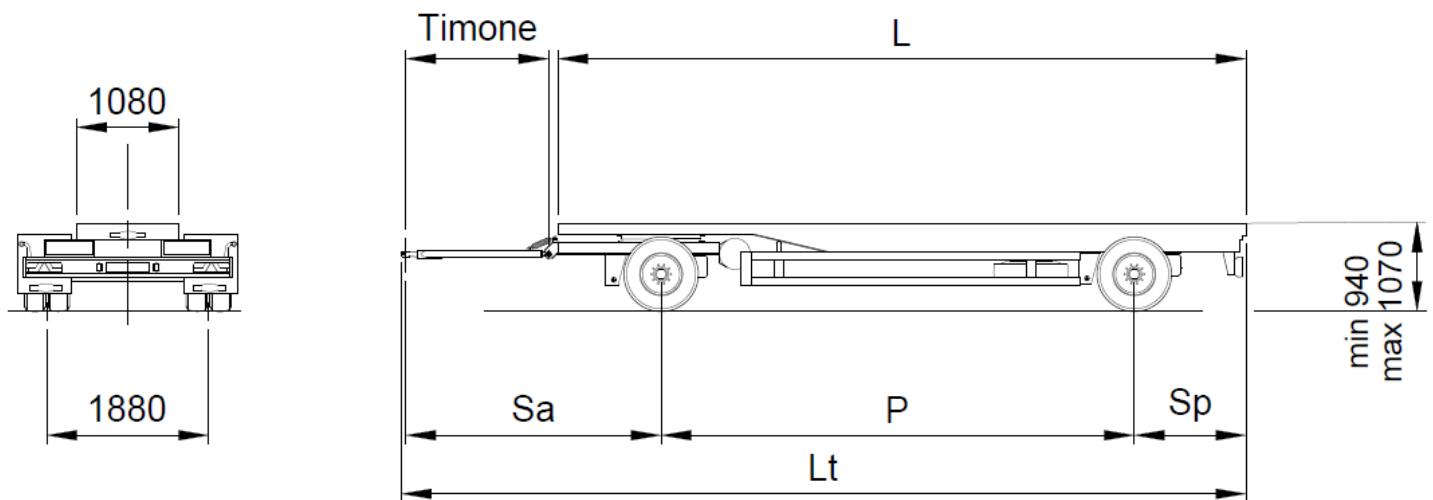
RIMORCHIO A 2 ASSI A TELAIO**ASSALI ROR**

L piano di carico (mm)	P (mm)	Sa (mm)	Sp (mm)	Timone* (mm)	Lt (mm)	Tara** (kg)	PTT (kg)
6300	4500	<u>2610</u> <u>2750</u> <u>2860</u>	950	<u>1730</u> <u>1870</u> <u>1980</u>	<u>8110</u> <u>8200</u> <u>8310</u>	2610	20000
6500	4500	<u>2710</u> <u>2850</u> <u>2960</u>	1050	<u>1730</u> <u>1870</u> <u>1980</u>	<u>8310</u> <u>8450</u> <u>8560</u>	2610	20000
7000	5000	<u>2710</u> <u>2850</u> <u>2960</u>	1050	<u>1730</u> <u>1870</u> <u>1980</u>	<u>8810</u> <u>8950</u> <u>9060</u>	2610	20000
7200	5000	<u>2710</u> <u>2850</u> <u>2960</u>	1150	<u>1730</u> <u>1870</u> <u>1980</u>	<u>8910</u> <u>9050</u> <u>9160</u>	2610	20000
7500	5500	<u>2710</u> <u>2850</u> <u>2960</u>	1050	<u>1730</u> <u>1870</u> <u>1980</u>	<u>9310</u> <u>9450</u> <u>9560</u>	2610	20000
7700	5500	<u>2710</u> <u>2850</u> <u>2960</u>	1150	<u>1730</u> <u>1870</u> <u>1980</u>	<u>9410</u> <u>9550</u> <u>9660</u>	2610	20000
8000	5500	<u>2980</u> <u>3120</u> <u>3210</u>	1300	<u>1730</u> <u>1870</u> <u>1980</u>	<u>9810</u> <u>9950</u> <u>10060</u>	2610	20000

Pneumatici standard	265/70 R19.5	255/60 R19.5
In alternativa	285/70 R19.5	

* Utilizzabile in alternativa il timone JOST allungabile 1400+600

** Configurazione con 9 pneumatici, 9 ruote in acciaio e portaruota di scorta a verricello.